

| Артикул | Модель | Тип | Вес, кг |
|--------------|-----------|---|---------|
| 0111STRM50M | STRM-50M | С префильтром 7,9 м3/ч Н=10 230 В 0,37 кВт | 10,14 |
| 0111STRM80M | STRM-80M | С префильтром 10,8 м3/ч Н=10 230 В 0,55 кВт | 12,2 |
| 0111STRM80T | STRM-80T | С префильтром 10,8 м3/ч Н=10 400 В 0,55 кВт | 12 |
| 0111STRM100M | STRM-100M | С префильтром 14,9 м3/ч Н=10 230 В 0,75 кВт | 11,8 |
| 0111STRM100T | STRM-100T | С префильтром 14,9 м3/ч Н=10 400 В 0,75 кВт | 10,62 |
| 0111STRM150M | STRM-150M | С префильтром 19,5 м3/ч Н=10 230 В 1,1 кВт | 11,8 |
| 0111STRM150T | STRM-150T | С префильтром 19,5 м3/ч Н=10 400 В 1,1 кВт | 10,62 |

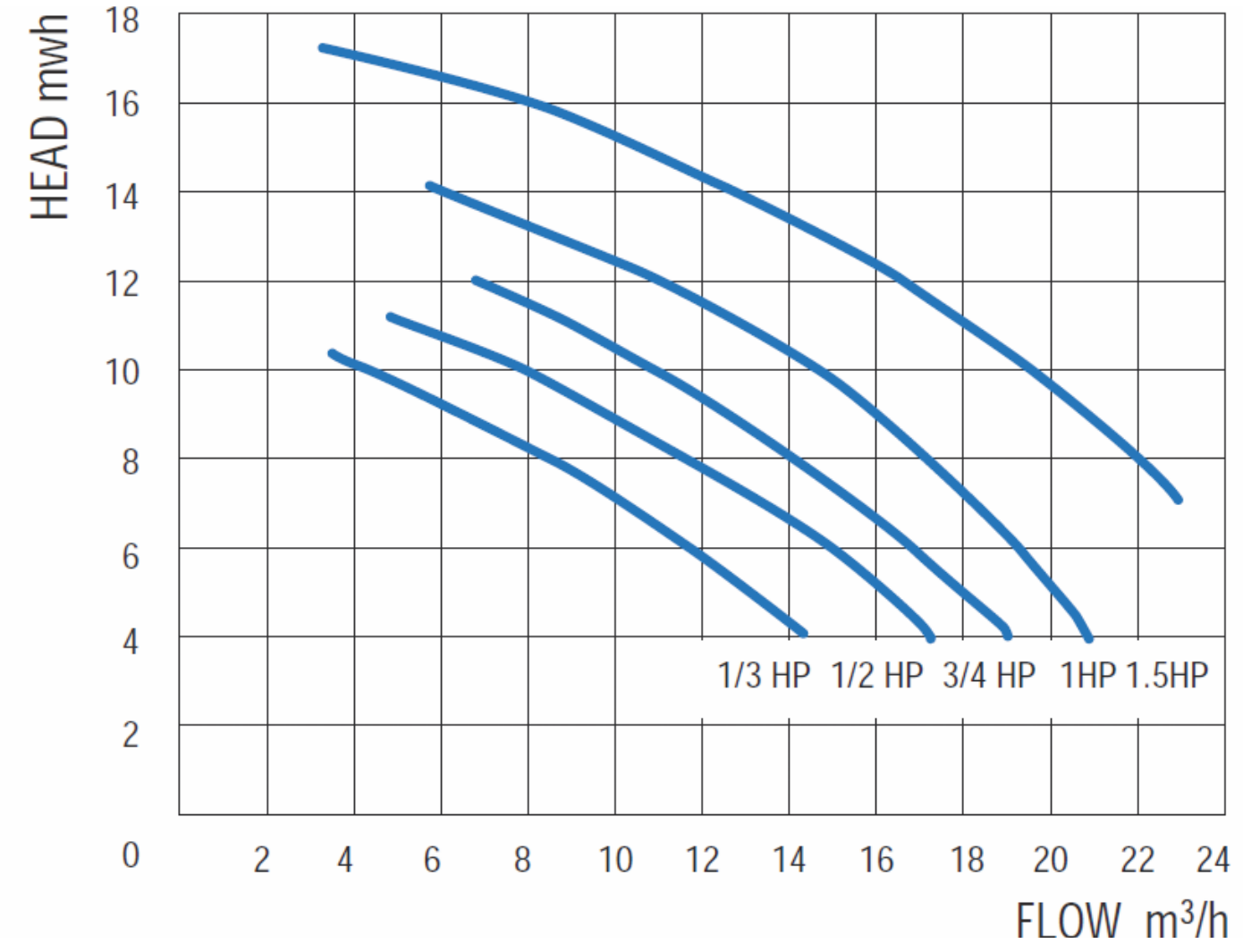
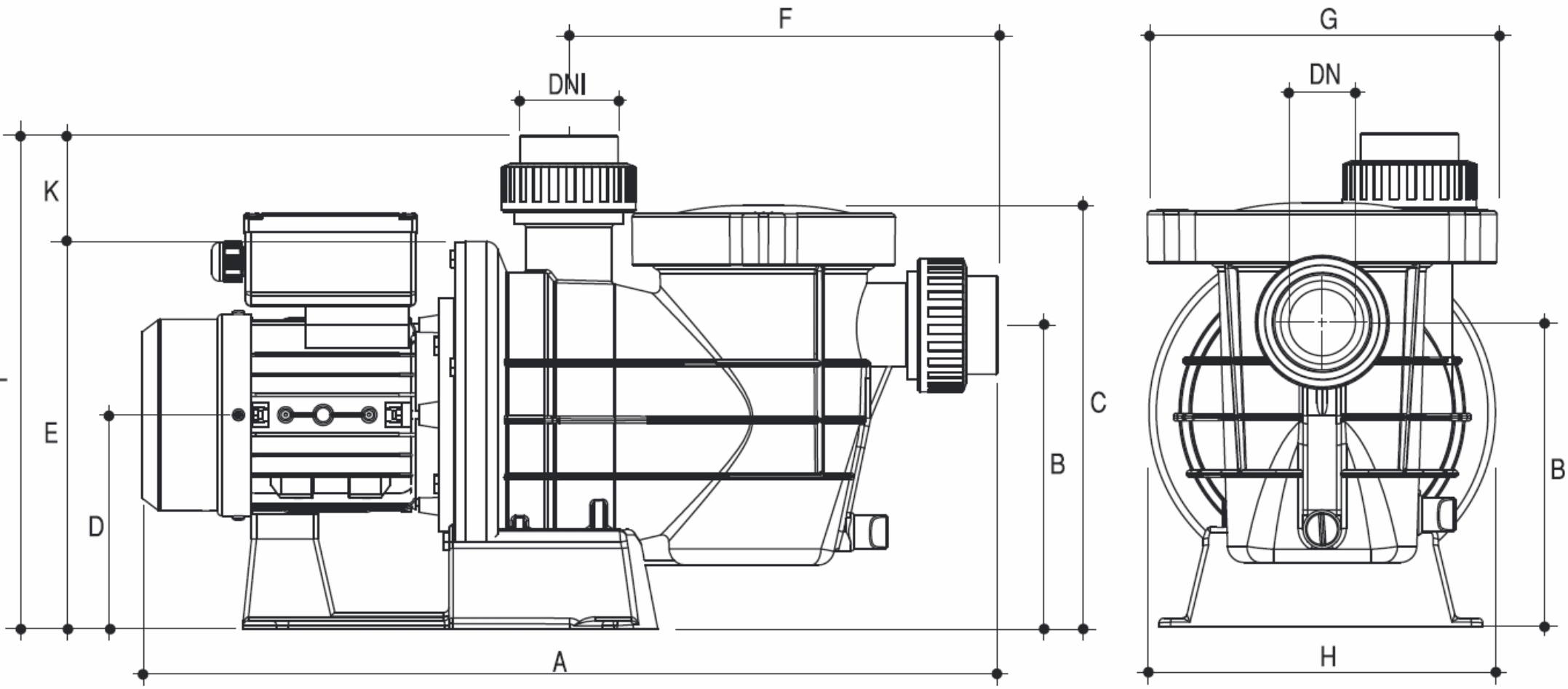

| Модель | Мощность | Сила тока, А | | Напор, м | | | | | | | |
|-------------|----------|--------------|-------|--------------------------|------|------|------|------|------|------|----|
| | | I | III | 4 | 6 | 8 | 10 | 11 | 12 | 14 | 16 |
| | кВт | 230 В | 400 В | Производительность, м³/ч | | | | | | | |
| STRM-50M | 0,37 | 2,6 | - | 17,2 | 14,9 | 11,4 | 7,9 | 4,8 | - | - | - |
| STRM-80T/M | 0,55 | 3,5 | 1,45 | 18,9 | 16,7 | 13,5 | 10,8 | 9,0 | 6,8 | - | - |
| STRM-100T/M | 0,75 | 3,5 | 1,45 | 20,8 | 19,3 | 17,1 | 14,9 | 13,2 | 10,5 | 6,0 | - |
| STRM-150T/M | 1,1 | 4,6 | 1,9 | 26 | 24,8 | 22 | 19,5 | 18 | 16,5 | 12,5 | 15 |

| Модель | Размеры, мм | | | | | | | | | | DNA | DNI |
|-------------|-------------|----|-----|-----|-----|-----|-----|-----|-----|-----|-------|-------|
| | A | K | B | C | D | E | F | G | H | L | | |
| STRM-50M | 540 | 70 | 175 | 265 | 140 | 240 | 255 | 210 | 210 | 315 | 11/2" | 11/2" |
| STRM-80T/M | 540 | 70 | 175 | 265 | 140 | 240 | 255 | 210 | 210 | 315 | 11/2" | 11/2" |
| STRM-100T/M | 540 | 70 | 175 | 265 | 140 | 240 | 255 | 210 | 210 | 315 | 11/2" | 11/2" |
| STRM-150T/M | 540 | 70 | 175 | 265 | 140 | 240 | 255 | 210 | 210 | 315 | 11/2" | 11/2" |