

**САМОВСАСЫВАЮЩИЕ ЦЕНТРОБЕЖНЫЕ  
НАСОСЫ ДЛЯ БАССЕЙНОВ**

**Streamer<sup>®</sup> 2010**



**CE**

*РУКОВОДСТВО ПО УСТАНОВКЕ И ОБСЛУЖИВАНИЮ*





Перед установкой насоса внимательно прочтите руководство.

## 1. ПРИМЕНЕНИЕ

Streamер 2010 - это насос для бассейнов горизонтального центробежного типа, обеспечивающий непрерывную циркуляцию воды в плавательных бассейнах. С этой целью он устанавливается перед фильтром в процессе установки бассейна. Насос предназначен для перекачки поступающей и выходящей воды из плавательного бассейна, дезинфицируемого хлором. В его конструкцию входит фильтр предварительной очистки для защиты крыльчатки насоса, например, от волос, которые могут попадать из бассейна. Пластиковую корзину внутри фильтра предварительной очистки можно достать для очистки, при необходимости.

## 2. ТЕХНИЧЕСКАЯ ИНФОРМАЦИЯ

**2.1 Максимальная температура окружающей среды:** +50°C

**2.2 Максимальная температура воды:** от 0°C до +50°C

**2.3 Максимальное рабочее давление:** 2 бар

**2.4 Максимальное давление на входе:**  
Когда напорный кран насоса находится в закрытом положении, давление на входе должно быть меньше максимального рабочего давления.

**2.5 Минимальное давление на входе:**  
Без обратного клапана: 3 м, с обратным клапаном: 5 м

МОДЕЛЬ	Максимальное вертикальное всасывание (с обратным клапаном)	Максимальное вертикальное всасывание (без обратного клапана)
STREAMER 2010	5 м	3 м

## 2.7 Параметры электропитания:

МОДЕЛЬ	Напряжение
STREAMER 2010-150M STREAMER 2010-200M	1 x 230 В 50 Гц
STREAMER 2010-150T STREAMER 2010-200T STREAMER 2010-300T	3 x 400 В 50 Гц

См: Таблички на насосах.

Тип изоляции: IP-55

Класс изоляции: F

**2.8 Размеры:** См. таблицу размеров в конце руководства.

**2.9 Уровень шума:** Уровень шума насосов Streamer 2010 ниже 70 дБ.

## 2.10 Вес:

Серия Streamer 2010	Вес (кг)
STREAMER 2010-150M	17,000
STREAMER 2010-150T	15,000
STREAMER 2010-200M	19,000
STREAMER 2010-200T	18,000
STREAMER 2010-200M	19,000
STREAMER 2010-300T	18,000



### 3. УСТАНОВКА

Насос для бассейна Streamer 2010 устанавливается между скиммером или компенсационной емкостью и фильтром. Насос нужно устанавливать с валом в горизонтальном положении, на плоском прочном основании, а крышка префильтра должна быть направлена вверх. Крышку префильтра можно легко открыть поворотным движением на 40°, чтобы извлечь корзину фильтра для очистки. Диаметр всасывающей трубы насоса должен быть, как минимум, равен диаметру нагнетательной трубы (см. соответствующую таблицу). Всасывающие трубы насоса должны устанавливаться таким образом, чтобы не допустить возможного образования воздушных пузырей внутри. Когда расстояние всасывания составляет более 10 м, необходимо выбирать трубу большего диаметра с учетом потери давления в системе. На рисунках ниже показаны правильный и неправильный способы установки всасывающей трубы.

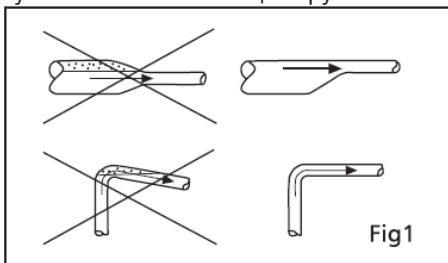

В случаях, когда трубы на стороне всасывания и нагнетания насоса слишком длинные и/или высокие, необходимо предусмотреть опоры для корпуса насоса спереди и сзади. В таких случаях, рекомендуется установка обратного клапана со стороны выхода. Когда в системе более одного насоса, соединенных параллельно, установка обратных клапанов на стороне нагнетания каждого насоса обязательна.

**Трубы и фитинги должны быть тщательно затянуты.**

В случае использования всасывающего шланга, он должен быть несжимаемым, устойчивым к вакууму и должен иметь армирующую спираль. Всасывающая труба/шланг должен(на) быть как можно короче, чтобы обеспечить оптимальные условия работы. Рекомендуется устанавливать отсечные краны с обеих сторон, чтобы изолировать насос в случае необходимости. Насос необходимо устанавливать на основании выше уровня пола для защиты от затопления и снижения уровня шума.

**Примечание:** Насос не должен работать с закрытыми кранами, это приводит к критическому повышению температуры, что приводит к значительным деформациям пластикового корпуса и повреждению механического уплотнения вала.

Модель	Диаметр всасывающей трубы
STREAMER 2010 - 150	2 1/2 дюйма (Ø75 мм)
STREAMER 2010 - 200	3 дюйма (Ø90 мм)
STREAMER 2010 - 300	3 дюйма (Ø90 мм)



**Международные технические требования, в общем, рекомендуют устанавливать насос на расстоянии минимум 2 м от края бассейна.**

**3.1 Вентиляция:** электродвигатель насоса охлаждается крыльчаткой в задней части насоса. Следовательно, насос должен устанавливаться в месте с хорошей вентиляцией (с отсутствием возможности замерзания).

**a.** Если насос устанавливается на улице, необходимо установить соответствующий защитный кожух.

**b.** Если насос устанавливается в заглубленном или полуглубленном отсеке, необходимо обеспечить достаточную вентиляцию для поддержания температуры внутри ниже 50°C.

#### 4. ЭЛЕКТРИЧЕСКИЕ СОЕДИНЕНИЯ



**Прежде чем снять крышку соединительной коробки, или перед любым перемещением или разборкой насоса, убедитесь, что электропитание отключено.**

Электрические соединения должны выполняться квалифицированным специалистом в соответствии с местными стандартами.

Насос должен быть подключен к внешнему автоматическому выключателю.

Напряжение и частота указываются на табличке с рабочими характеристиками. Убедитесь, что электродвигатель подходит к параметрам сети электропитания.

Электродвигатель должен быть подключен к электросети, как показано на чертеже, с помощью подходящего кабеля (с подтвержденной герметичностью) в соответствии с местными стандартами.

**Защита электродвигателя:** Все версии электродвигателей должны подключаться к внешнему устройству защиты. **К устройствам защиты электродвигателей от короткого замыкания и перегрузки.**

**Насос должен быть подключен к заземлению, а электроустановка должна иметь дифференциальную защиту с тепловым реле.**

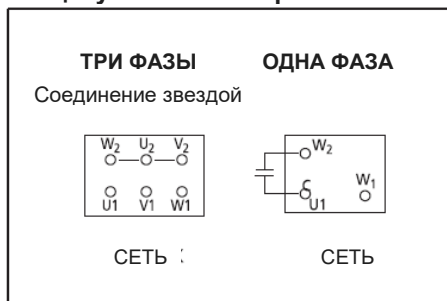

#### 5. ЗАПУСК

Префильтр и корпус насоса необходимо заполнить водой до прозрачной крышки. Нельзя запускать насос до или во время этого процесса. Красная стрелка на корпусе насоса показывает правильное направление вращения вала. Если смотреть с задней стороны двигателя, крыльчатка охладителя должна вращаться по часовой стрелке. **Вращение вала электродвигателя в противоположную сторону в течение длительного времени может привести к повреждению корпуса крыльчатки или диффузора.** В этом случае гарантия становится недействительной. Для поддержания максимального всасывания при запуске, когда запускается насос, кран на стороне нагнетания должен быть закрыт, затем его нужно медленно открыть сразу после запуска. Если насос не начинает качать воду, нужно немедленно остановить электродвигатель и проверить уровень воды в трубе и префильтре. Также убедиться в отсутствии протечек.

## **6. ОЧИСТКА КОРЗИНЫ ФИЛЬТРА ПРЕДВАРИТЕЛЬНОЙ ОЧИСТКИ**



Прежде чем снять крышку соединительной коробки, или перед любым другим вмешательством в работу насоса, убедитесь, что электропитание отключено.

Корзину префильтра необходимо ежедневно проверять и чистить, при необходимости. **Прежде чем открыть крышку префильтра, всасывающий и нагнетательный клапаны насоса необходимо закрыть, чтобы остановить воду.**

Конструкция из двух деталей облегчает очистку корзины. После очистки корзины также нужно очистить и правильно поставить на место уплотнительное кольцо крышки. Необходимо проверить, заполнен ли насос водой. Если заполнен, нужно поставить на место крышку префильтра и плотно закрыть вращательным движением на 40°.

После этого нужно открыть

## **9. РЕКОМЕНДАЦИИ ПО ДИАГНОСТИКЕ НЕИСПРАВНОСТЕЙ**

ПРОБЛЕМА	РЕШЕНИЕ
Насос работает, но не заполняется водой	<ol style="list-style-type: none"><li>1. Нет воды в префильтре.</li><li>2. Насос не промыт</li><li>3. Трещина в трубе на линии всасывания.</li><li>4. Неправильно установлена крышка префильтра<ol style="list-style-type: none"><li>a. Проверить корзину префильтра</li><li>b. Затянуть крышку</li></ol></li><li>5. Слишком большая высота всасывания<ol style="list-style-type: none"><li>a. Максимальный напор на стороне всасывания должен составлять 3 м.</li></ol></li><li>6. Линия всасывания всасывает воздух через соединения.</li><li>7. Утечка через механическое уплотнение</li></ol>

**всасывающий и нагнетательный клапаны и включить насос.**

**Примечание:** Не используйте для очистки корзины воду под высоким давлением.

## **7. ПОДГОТОВКА К ЗИМЕ**

Если насос не будет использоваться зимой, всю воду из труб и насоса необходимо слить, отвернув сливные пробки (поз. 5 на изображении в разобранном виде). Сливные пробки не нужно ставить на место, пока не будет возобновлена работа насоса.

## **8. ОБСЛУЖИВАНИЕ**

Прежде чем снять крышку соединительной коробки, или перед любым другим вмешательством в работу насоса, убедитесь, что электропитание отключено. Насос рассчитан на работу без необходимости обслуживания при нормальных условиях. При выполнении обслуживания рекомендуется смазать подшипники электродвигателя и проверить механические уплотнения.

ПРОБЛЕМА	РЕШЕНИЕ
Насос работает неудовлетворительно	<ol style="list-style-type: none"><li>1. Неправильное направление вращения (только для трехфазных двигателей)<ol style="list-style-type: none"><li>a. Изменить направление вращения</li></ol></li><li>2. Корзина префильтра или скиммера загрязнены<ol style="list-style-type: none"><li>a. Очистить корзину префильтра</li></ol></li><li>3. Слишком низкий уровень воды в бассейне<ol style="list-style-type: none"><li>a. Повысить уровень воды бассейна.</li></ol></li><li>4. Труба/шланг частично засорен(a)<ol style="list-style-type: none"><li>a. Очистить трубу/шланг</li></ol></li></ol>

## ГАБАРИТНЫЕ РАЗМЕРЫ

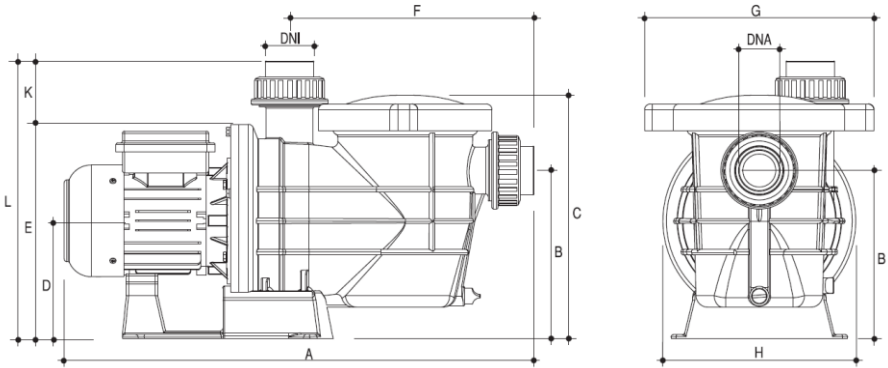

МОДЕЛЬ	РАЗМЕРЫ (мм)											
	DNA	DNI	A	K	B	C	D	E	F	G	H	L
STRN-150T/M	2 дюйма	2 дюйма	630	80	215	310	145	275	320	292	245	355
STRN-200T/M	2 дюйма	2 дюйма	630	80	215	310	145	275	320	292	245	355
STRN-300T	2 дюйма	2 дюйма	630	80	215	310	145	275	320	292	245	355

## ГРАФИКИ ПРОИЗВОДИТЕЛЬНОСТИ

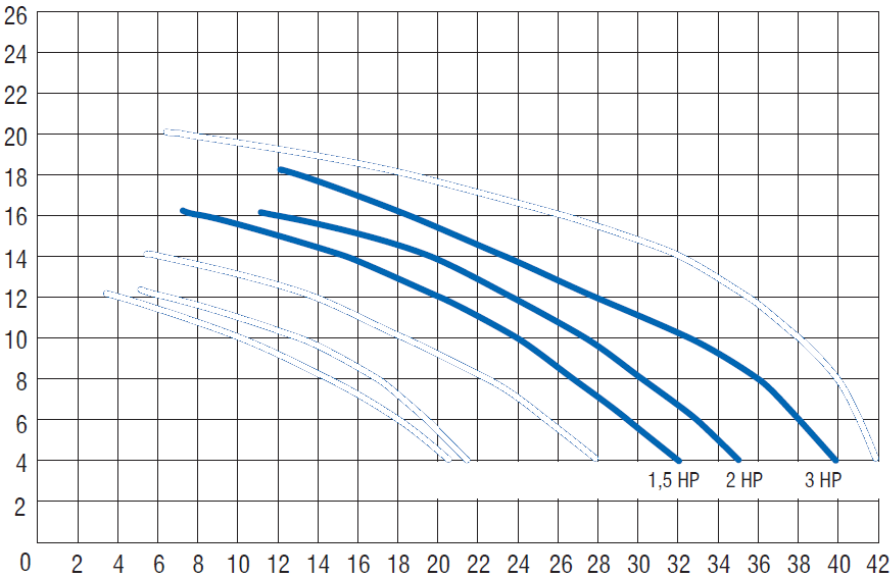

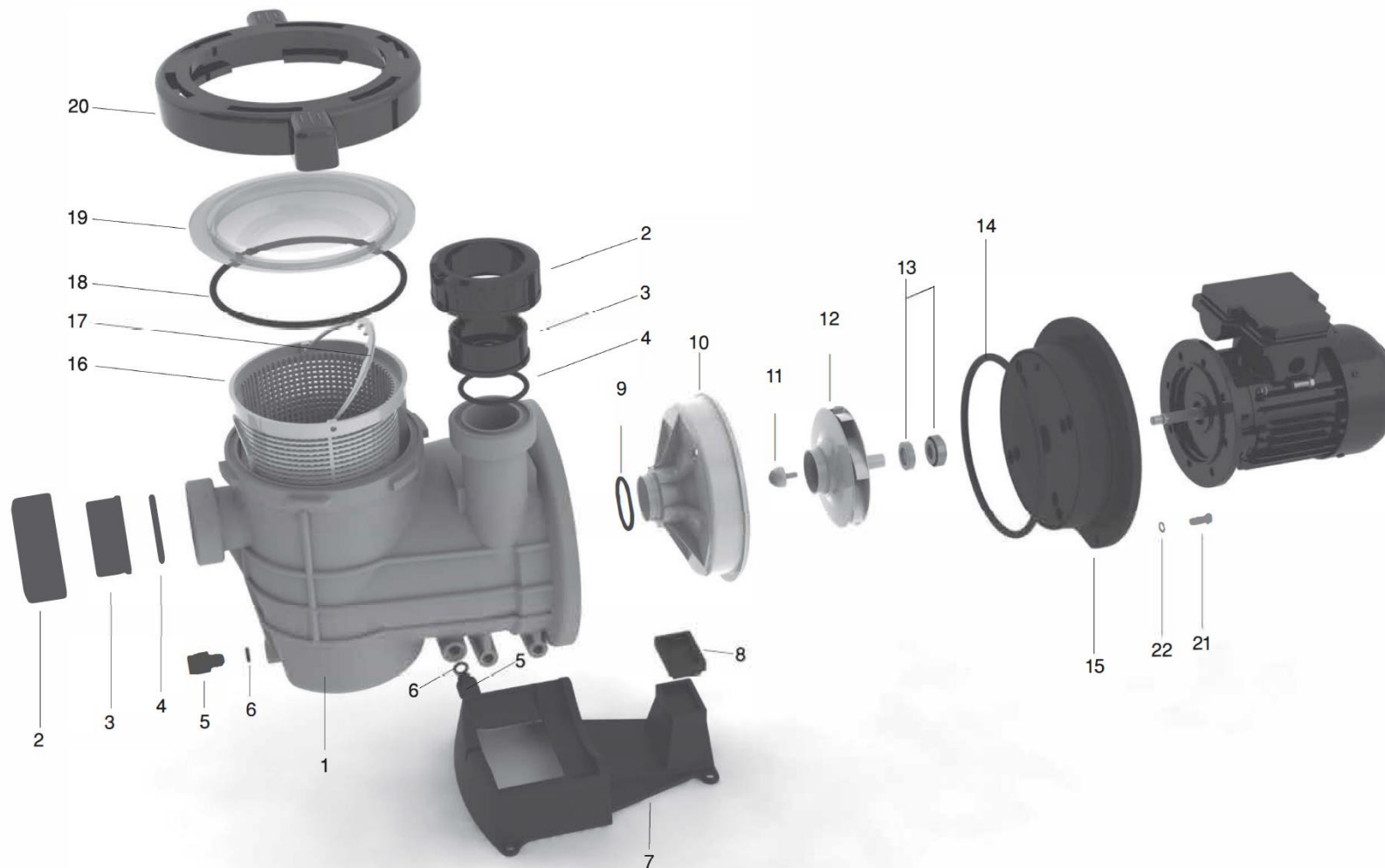

№	КОД	НАИМЕНОВАНИЕ	№	КОД	НАИМЕНОВАНИЕ
1	0111STRN01	Корпус насоса Соединение насоса диаметром 2 дюйма	11	0111STR37	Болт из нержавеющей стали M6x14
2	0111STR50	Соединение насоса диаметром 1 1/2 дюйма	12	0111STR14	Крыльчатка (Streamer)
	0111STR51	Трубное соединение диаметром 2 дюйма	13	0111STR34	Механическое уплотнение в сборе
3	02100013	Трубное соединение диаметром 1 1/2 дюйма	14	0111STR38	Уплотнительное кольцо для корпуса насоса (Streamer)
	13111511A	Уплотнительное кольцо для соединения насоса 58x6	15	0111STR19	Задняя часть корпуса насоса (Streamer)
4	0111STR20	Сливная пробка	16	0111STR07	Корзина насоса (Streamer)
5	0111STR02	Уплотнительное кольцо для сливной пробки	17	0111STR41	Рукоятка корзины
6	0111STR03	Подставка насоса (Streamer)	18	0111STRN04	Уплотнительное кольцо для крышки насоса Streamer 2010
7	0111STR04H	Прокладка поставки насоса (Streamer)	19	0111STRN03	Крышка для фильтра предварительной очистки Streamer 2010
8	0111STR04H1	Сальник диффузора насоса	20	0111STRN02	Рама крышки для фильтра предварительной очистки Streamer 2010
9	0111STR06	Диффузор (Streamer)	21	0111STR21	Винт из нержавеющей стали M8x20
10	0111STR11		22	03202	Шайба из нержавеющей стали M8



• Мы оставляем за собой право на изменение всех изделий или содержания данного документа без предварительного уведомления